

## Müllcontainer 800 Liter



MC800N



MC800D

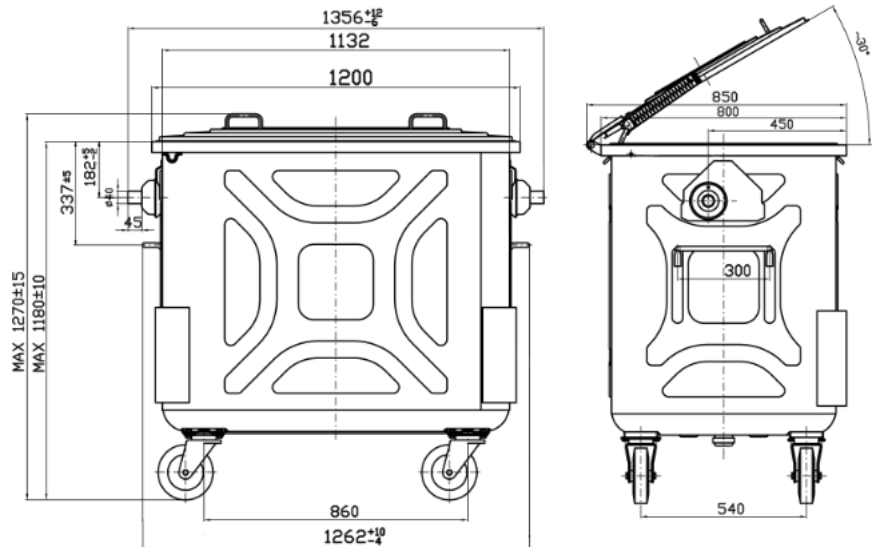

Maße können produktionsbedingt abweichen.

Material: Stahlblech, feuerverzinkt gemäß EN ISO 1461  
 Entleerung: MC800N über Ochsnergriff (Alpinleiste)  
 MC800D über Hub-Kipp-Schüttung

	Leergewicht	Max. Füllgewicht
MC800N	ca. 99 kg	ca. 320 kg
MC800D	ca. 100 kg	ca. 320 kg

- Robuste, bewährte, langlebige Ausführung
- Einfache Konstruktion, wenige Verschleißteile
- Platzsparende gerade Form, optimale Volumsausnutzung
- Einfache Handhabung
- Innendeckelheber zum erleichterten Öffnen/Schließen des Deckels
- Umlaufende Regennase
- Vier allseitig schwenkbare, vollgummibereifte Schwerlastrollen Durchmesser 200mm, mit feuerverzinkter Stahlfelge
- Geeignet zur Sammlung von festem Haus- u. Industrieabfall z.B. Restmüll, Papier, Dosen, ....
- Geeignet für Bereiche mit erhöhter Brandgefahr, wie Werkstätten und Industrieanlagen

Optional erhältlich:

- Lackierter Deckel
- Deckelsperre
- Stapertaschen
- öldichte Ausführung
- Plastische Kundenprägung am Deckel
- weitere Ausführungen auf Anfrage

AE Entsorgungssysteme GmbH  
 Josef Sandhofer Straße 9c  
 2000 Stockerau | Austria  
 T | +43 2266 66190-0  
 office@ae-entsorgung.eu  
 www.ae-entsorgung.eu

UID: ATU65114002